

**Teléfono Inalámbrico con Altavoz, con 2 Líneas,
Con 900 MHz de Espectro de Alcance
Modelo ET-682**

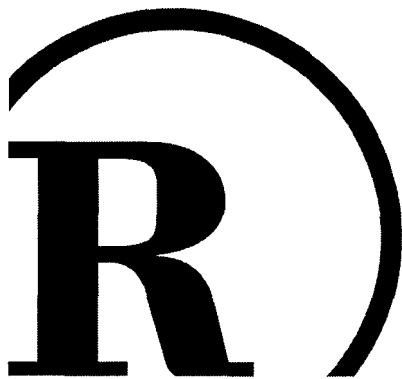

☐ **FAVOR DE LEER ESTO ANTES DE LA INSTALACIÓN**

Hemos diseñado este aparato para que cumpla con las regulaciones federales, y usted puede conectarlo a la mayoría de las líneas telefónicas. Sin embargo, cada aparato (y cada componente, tales como teléfonos o contestadoras) que usted conecte a la línea telefónica, toma corriente de la línea telefónica. Nos referimos a esta toma de corriente como al número de equivalencia del timbre del aparato, o NET. El NET se encuentra al reverso de su aparato.

Si usted utiliza uno o más teléfonos o cualquier otro aparato en la línea, sume todos los NETs. Si el total es mayor a cinco (o tres en áreas rurales), puede ser que su teléfono no suene. Si se deteriora la operación del timbre, retire uno de los aparatos de la línea telefónica.

DECLARACIÓN DE LA FCC

Su aparato cumple con la Parte 68 de las reglamentaciones de la FCC. Usted deberá proporcionar, en caso de ser requerido por su compañía telefónica, el número de registro de la FCC y el NET. Ambos números se encuentran al reverso de su aparato.

No deberá conectar su aparato a:

- Sistemas operados por monedas
- Sistemas de entretenimiento en línea
- La mayoría de los sistemas telefónicos de cerradura electrónica

Este equipo cumple con los límites establecidos para los aparatos digitales Clase B, como se especifica en la Parte 15 de las reglamentaciones de la FCC. Estos límites proporcionan una protección razonable contra la interferencia de radio y televisión en un área residencial. Sin embargo, su equipo puede causar interferencia a su TV o radio aunque esté operando apropiadamente. Para eliminar la interferencia, puede intentar una o más de las siguientes medidas correctivas:

- Reoriente o reubique la antena receptora
- Aumente la distancia entre el equipo y su radio o TV.
- Utilice diferentes tomas de corriente para el radio o TV y el aparato

Consulte a su distribuidor RadioShack más cercano si persiste el problema

PRECAUCIÓN: Para reducir el riesgo de descarga eléctrica, no exponga este producto a lluvia o humedad.



PRECAUCIÓN
RIESGO DE DESCARGA ELÉCTRICA
NO ABRIR.



PRECAUCIÓN: PARA REDUCIR EL RIESGO DE UNA DESCARGA ELÉCTRICA, NO REMOVER LA CUBIERTA O LA PARTE POSTERIOR. EL INTERIOR NO CONTIENE PARTES ÚTILES PARA EL USUARIO. PARA SERVICIO, FAVOR DE ACUDIR CON PERSONAL CALIFICADO.



Este símbolo tiene como finalidad prevenirle de la presencia de voltaje peligroso no aislado dentro del aparato que puede ser de magnitud suficiente para ocasionar una descarga eléctrica. No abrir el armazón del aparato.



Este símbolo tiene como finalidad el informarle que en la literatura anexa a este producto, se incluyen importantes instrucciones de operación y mantenimiento.

INFORMACIÓN IMPORTANTE ACERCA DEL IDENTIFICADOR DE LLAMADAS

Para Utilizar el Identificador de llamadas y el servicio de llamada en espera, deberá estar en una zona donde estos servicios se encuentren disponibles, y deberá suscribirse a estos servicios a través de su compañía telefónica.

Donde se ofrece el servicio de Identificador de Llamadas, se encuentran disponibles una o mas de las siguientes opciones:

- Número de la llamada entrante
- Nombre de la persona que realizó la llamada entrante
- Número y nombre de la persona que realizo la llamada entrante

□ **Contenido**

Instalación	7
Montando el Teléfono	7
Conectando las Líneas Telefónicas	7
Sobre un Escritorio	8
En una Pared	8
Instalando y Cargando las Baterías	10
Paquete Adicional de Baterías	10
Ajustando el Modo de Marcado	12
En el Teléfono	12
En la Base del Teléfono	12
Ajustando el Auto Parlante	12
Encendiendo / Apagando el Identificador de Llamadas y Llamada en Espera	13
Almacenando su Clave de Marcación	13
Ajustando el Número de Timbres	14
Ajustando el Día / Hora	14
Operación Básica	15
Realizando una Llamada	15
Contestando una Llamada	15
Ajustando el Volumen del Auricular	16
Ajustando el Volumen del Altavoz	16
Utilizando el Modo Silencioso	16
Utilizando el Modo Detener (Hold)	16
Intercambiando entre el Auricular y el Altavoz	17
Utilizando el Auricular y el Altavoz	17
Realizando una Llamada de Conferencia	17
Llamada de Conferencia de 3-Vías	17
Llamada de Conferencia de 4-Vías	18
Utilizando el Teléfono con Extensiones Telefónicas	18
Utilizando el Remarcado	18
Utilizando el Modo Flash	19
Utilizando Servicios de Tono en un Línea de Pulso	19
Utilizando las Características de Buscar / Intercomunicación	19
Utilizando Audífonos	20
Operación de la Memoria	20
Almacenando un Número en la Memoria	20
Poner en Pausa	20
Editando o Borrando un Número en la Memoria	21
Revisando los Números en la Memoria	22

Marcando un Número de la Memoria	22
Marcado de Números de Servicios Generales	22
Probando los Números Almacenados de Emergencia	22
Operación del Identificador de Llamadas	23
Revisando los Registros del Identificador de Llamadas	23
Mensajes del Identificador de Llamadas	23
Marcando Números desde el Registro del Identificador de Llamadas	24
Almacenando in registro del Identificador en la Memoria	24
Borrando los Registros del Identificador	24
Operación del TAD	25
Seleccionando el Mensaje de Salida	25
Grabando/Borrando un Mensaje de Salida	25
Ajustando el Tiempo de grabado	25
Ajustando el Teléfono para Contestar Llamadas	26
Filtrando Llamadas	26
Grabando Mensajes de Entrada	26
Grabando un Recordatorio	27
Grabando una Conversación	27
Escuchando los Mensajes	28
Ajustando el Volumen del TAD	28
Borrando Mensajes	28
Ajustando el NIP de Operación Remota	29
Operación Remota	29
Utilizando el Ahorrador de tarifas	29
Utilizando Comandos Remotos	29
Localización de Fallas	31
Cuidado y Mantenimiento	33
Reemplazando las Baterías	
34	
La FCC le Informa	34
Iluminación	35

□ **Características**

Su Teléfono Inalámbrico con Altavoz, con 2 Líneas, Con 900 MHz de Espectro de Alcance, utiliza una avanzada tecnología telefónica inalámbrica para brindarle un rango extendido y calidad superior de audio, con menor interferencia que otros teléfonos inalámbricos.

El teléfono le permite realizar y recibir llamadas en dos líneas telefónicas separadas. Su identificador de llamadas registra cada número telefónico entrante (y nombre, si está disponible en su localidad) y la fecha y hora de la llamada, como es proporcionada por su compañía de teléfonos para los suscriptores del servicio de identificador de llamadas. Si usted se suscribe al servicio de llamada en espera con identificador de llamadas, el teléfono le puede mostrar la información de la llamada entrante aún cuando usted está al teléfono.

El sistema de contestadora almacena hasta 25 minutos o 59 mensajes en un chip de computadora u registra cada mensaje con la fecha y hora de la llamada. Esto le brinda grandes cualidades y mayor capacidad que las contestadoras con sistema de cinta:

- Puede borrar mensajes individuales, y conservar los demás.
- No utiliza incómodas cintas, por lo que no tiene mecanismos que se puedan desgastar.

La operación remota le permite operar su TAD desde cualquier teléfono de tonos (o desde cualquier teléfono con un sistema de marcado por tonos de bolsillo).

Estas características incluyen:

Características del Teléfono

Sistema Telefónico de Dos Líneas – le permite manejar con facilidad dos líneas telefónicas al mismo tiempo. Puede utilizar ambas líneas para hacer llamadas de conferencia de 3 o 4 vías, o utilizar una línea para comunicación de datos mientras toma una llamada por la otra línea.

Altavoz – le permite tomar llamadas sin usar el auricular.

Llamadas amplias y Tiempo de espera – las baterías incluidas proporcionan 3.5 horas de tiempo de llamada o 7 días de tiempo de espera (al estar completamente cargado)

Segundo Cargador de Baterías en la Base – puede cargar una batería en la base mientras usted utiliza el auricular con la otra batería. Las baterías en el cargador también dan un soporte de batería en caso de falla de corriente.

Memoria de Marcado de 30 Números – le permite almacenar hasta 30 números en la memoria para su fácil marcado.

Localización / Sistema de Intercomunicación de 2 Vías – le permite enviar una señal de la base al auricular o del auricular a la base cuando están separados. Si alguien contesta, puede utilizar el teléfono como intercomunicador.

Doble Control de Volumen – le permite ajustar el volumen a través del auricular y del altavoz.

Timbre Ajustable – le permite seleccionar volumen alto o bajo para el timbre de ambas líneas.

Montaje en la Pared – puede montar el teléfono en la pared para ahorrar espacio en su escritorio o mesa.

Entrada de Audífonos – le permite realizar o recibir llamadas con la facilidad de manos libres, utilizando un audífono opcional.

Tecnología de Amplio Espectro de Alcance – esparce la señal a través de varias frecuencias, proporcionando seguridad adicional para sus conversaciones telefónicas.

Memoria de Identificador de Llamadas – almacena hasta 80 registros de identificador de llamadas (40 para cada línea).

Pantalla de Cristal Líquido de 3 líneas – le permite ver completo un registro de llamada en la pantalla.

Carga del Teléfono Boca Arriba o Boca Abajo – Puede poner a cargar el teléfono boca arriba o boca abajo.

20 Canales – Selecciona automáticamente un canal claro al contestar su llamada.

Código de Seguridad para Acceso Protegido – Previene automáticamente que otros usuarios de teléfonos inalámbricos utilicen su línea telefónica mientras que el auricular está fuera de su base.

Indicador de estado de Líneas – Muestra si una línea se encuentra disponible, en uso o en espera.

Luz de Fondo – Ilumina el teclado u pantalla al presionar una tecla o cuando entra una llamada, para facilitar tomar una llamada en un cuarto oscuro.

Auto Contestar / Contestar con Cualquier Tecla – le permite ajustar el teléfono para que pueda contestar con solo levantar el teléfono de su base, o al presionar cualquier tecla cuando el teléfono no está en la base.

Remarcado – le permite marcar rápidamente cualquiera de los últimos 3 números marcados.

Flash – manda una señal automática de enlace para uso con servicios especiales del teléfono tal como llamada en espera.

Marcado con trono o Pulso – le permite utilizar su teléfono con cualquier tipo de servicio, de tono o pulso, y puede cambiar fácilmente de tono a pulso para largas distancias, banca por teléfono o cualquier otro servicio especial.

Compatibilidad para Auxiliares Auditivos – le permite utilizar su teléfono con auxiliares auditivos que tengan un interruptor T (teléfono).

CARACTERÍSTICAS TAD

Sistema de dos líneas – registra mensajes entrantes separadamente de la línea 1 y línea 2.

Marcado de Día /Hora – registra el día y hora en que fue grabado cada mensaje.

Tiempo Ajustable de Grabación de Mensajes Entrantes – le permite ajustar el TAD para grabar de uno a cuatro minutos. Puede ajustarlo para cada línea por separado.

Aviso Únicamente – Pone únicamente el mensaje de la contestadora, sin grabar el mensaje entrante.

Contador de Mensajes – muestra el número de mensajes que ha grabado el TAD.

NIP Programable – puede ajustar un número de identificación personal de dos dígitos (NIP) para operación remota segura.

Filtrado de Llamadas – le permite escuchar cuando se deja un mensaje para poder decidir si toma la llamada o no.

Grabado de Recordatorios – le permite dejar un mensaje para usted o cualquier otra persona de su hogar u oficina. También puede grabar una conversación telefónica.

Importante: Cada estado tiene regulaciones diferentes respecto a la grabación de conversaciones. Asegúrese de revisar las regulaciones locales respecto al producto antes de grabar cualquier conversación, para confirmar que se el aparato se utilice de acuerdo a las regulaciones aplicables para su localidad.

Detección al Levantarse el Auricular – deja de grabar cuando se levanta el auricular de la misma línea y se reestablece para la siguiente llamada.

Número Ajustable de Timbres – le permite ajustar el TAD para que se active después de dos o cuatro timbres, o usar el ahorrador de tarifas para evitar cargos innecesarios al llamar por larga distancia para revisar sus mensajes.

Control Digital de Volumen – le permite ajustar precisamente el colimen del altavoz y el volumen para escuchar los mensajes.

Importante:

- Los teléfonos inalámbricos como este, requieren de corriente alterna (ca) para funcionar. Cuando no hay corriente, no puede marcar o recibir llamadas. Para estar seguro, deberá tener un teléfono que no requiera de corriente para funcionar, para que pueda tomar y hacer llamadas, en caso de fallas en la corriente.
 - Al fallar la corriente, el teléfono pierde el código de protección de acceso entre la base y el auricular. Al ser reestablecida la corriente, coloque el auricular en la base para reestablecer esta conexión y poder utilizar el teléfono.
-

Instalación

MONTANDO EL TELÉFONO

Puede colocar la base del teléfono sobre un escritorio o mesa, o bien, lo puede montar en una pared. Elija un lugar que:

- Este cerca de un enchufe de corriente ca.
- Cerca de una clavija telefónica
- Fuera lugar de paso constante.
- Lejos de maquinaria eléctrica, aparatos eléctricos, paredes metálicas o gavetas metálicas, comunicadores inalámbricos, alarmas y monitores de cuartos.
- Lejos de otros teléfonos inalámbricos.

El lugar de la base afecta al rango de alcance del teléfono. Si puede elegir entre varios lugares, pruebe en cada uno de ellos para elegir el que le proporcione el mejor desempeño del teléfono.

Precaución: El adaptador de corriente ca incluido está diseñado especialmente para su teléfono. Utilice únicamente el adaptador incluido.

Conectando a las Líneas Telefónicas

Lara aprovechar al máximo las ventajas de las cualidades del teléfono, deberá tener dos líneas telefónicas con números diferentes. Si tiene únicamente una línea telefónica, puede solicitar una adicional a su compañía telefónica.

Puede conectar el teléfono a las líneas de las siguientes maneras:

- Conectar dos líneas a través de una clavija modular de dos líneas
- Conectar dos líneas a través de dos clavijas telefónicas
- Conectar una línea a través de una clavija telefónica

Notas:

- Su teléfono se conecta directamente a la clavija telefónica. Si su cableado telefónico no tiene una clavija modular, usted la puede actualizar utilizando los adaptadores disponibles en si tienda RadioShack. O bien puede pedir a su compañía telefónica que los actualice.
- La línea telefónica que conecta a una clavija doble, tiene que tener cables enrollados por pares, de otra manera, puede escuchar interferencia. (se cruzan las líneas). Entre las dos líneas.
- El número de USOC de la clavija de dos líneas que debe ser instalado es RJ14C (RJ14W para montarlo en la pared). El número USOC de una clavija sencilla es RJ11C.

En un Escritorio

1. Para conectar el teléfono a una clavija de dos líneas, conecte un extremo del cable para dos líneas incluido a la clavija **TEL LINE 1/2** al reverso del teléfono.

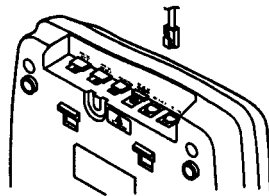

Nota: Su conecta el teléfono a una clavija de dos líneas, con cable de dos líneas, no conecte una tercera línea telefónica a **TEL LINE 2** o el teléfono no trabajara apropiadamente. Usted puede conectar otro aparato, tal como un fax o un modem.

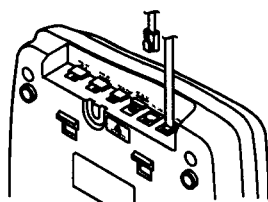

Para conectar el teléfono a una clavija de dos líneas, conecte un extremo del cable incluido de dos líneas en **TEL LINE 1/2** y conecte otro cable (no incluido) en la clavija de **TEL LINE 2**.

Para conectar el teléfono a una clavija de una sola línea, conecte un extremo del cable incluido a las clavijas **TEL LINE 1/2** o **TEL LINE 2**.

Nota: si conecta el teléfono a una clavija de una sola línea, evite presionar el botón de la línea adicional, ya que podría escuchar interferencia.

2. Conecte el adaptador incluido en la clavija de **DC IN 9V** al reverso de la base.

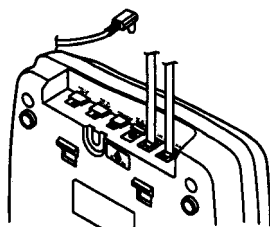

3. Acomode el cable del adaptador a través de la ranura al reverso del soporte.
4. Conecte el adaptador a un enchufe de corriente estándar.
5. Conecte el (los) cable(s) telefónico(s) a la clavija(s).
6. Eleve la antena en posición vertical.

En una Pared

Nota: Para montar la base directamente en la pared, necesitará dos tornillos (no incluidos) con la cabeza con el diámetro que ajuste a los agujeros de la base. Barrene dos agujeros con una separación de $3/16$ entre ellos. Atornille cada tornillo en un agujero, permitiendo que la cabeza del tornillo quede aproximadamente a $5/16$ de la pared.

1. Inserte las dos pestañas de la parte ancha del soporte en las ranuras de la base como se muestra, presione las pestañas del soporte e insértelos en las ranuras.

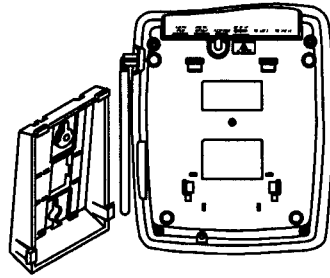

2. Conecte la línea telefónica como se describe en "Sobre un escritorio" Pagina 8.
3. Inserte el adaptador de corriente en la clavija **DC IN 9V** al reverso de la base.

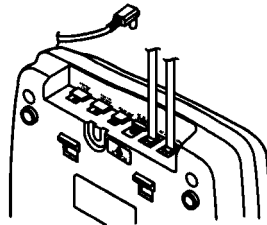

4. Acomode los cables del adaptador a través de la ranura en el soporte. Si está utilizando dos cables telefónicos, acomode el segundo cable a través de las ranuras anchas del soporte.

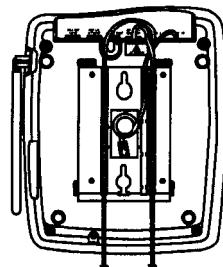

5. Para montar el teléfono en una pared, conecte el cable telefónico corto en la clavija telefónica, alinear posteriormente los agujeros con los tornillos de la clavija de la pared, jale hacia abajo para asegurar. Si está utilizando un cable de dos líneas, conecte el segundo cable en la segunda clavija.

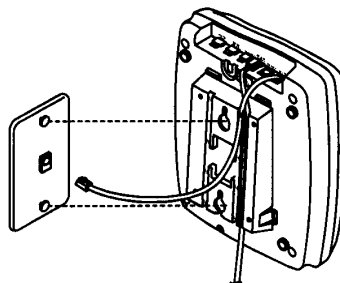

Para montar el teléfono directamente en la pared, alinear primero los agujeros con los tornillos montados en la pared y deslice la base hacia abajo para asegurarlo. Conecte el cable telefónico a la clavija del aparato.

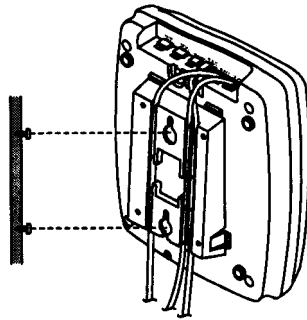

6. Conecte el adaptador a un enchufe de corriente estándar.
7. Presione y levante el sujetador del auricular, voltearlo como se muestra e insertarlo nuevamente.

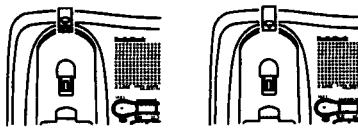

8. Levante la antena en una posición vertical.

INSTALANDO Y CARGANDO LAS BATERÍAS

El teléfono incluye un juego de baterías recargables de níquel-cadmio. Antes de utilizar el teléfono deberá poner a cargar las baterías durante al menos 24 horas.

1. Deslice la tapa de las baterías

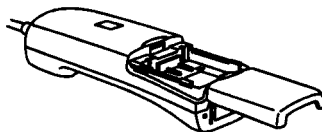

2. Instale las baterías, con los contactos acomodados hacia abajo para que encaje con las terminales del compartimiento de las baterías del teléfono.

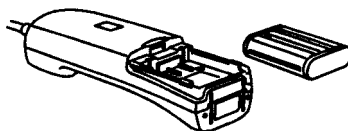

3. Coloque nuevamente la tapa

Recargar la batería cuando el teléfono emita un sonido (bip) cada 3 segundos o parpadeé la señal **Batería Baja** en el teléfono.

Para cargar el paquete de baterías, coloque el teléfono boca arriba o boca abajo en la base. El indicador de **ESTADO** prende en color verde.

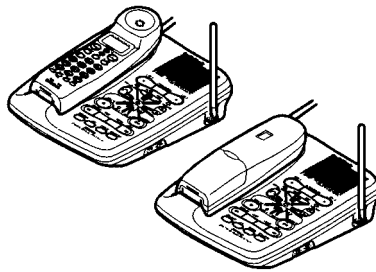

Paquete Adicional de Baterías

El teléfono viene con un paquete adicional de baterías. Usted puede cargar el segundo paquete de baterías en la ranura lateral de la base mientras que utiliza el primer paquete de baterías en el auricular.

1. Presione el seguro en el compartimiento para las baterías ubicado en la base del teléfono, ábralo.

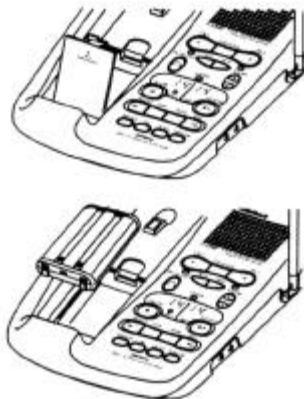

2. Instale el paquete de baterías, de tal manera que los contactos de la batería y la base se enganchen en el compartimiento de las baterías.
3. Cargue el paquete de las baterías durante 24horas.

En caso de falla de la corriente eléctrica, el indicador de **ESTADO** en la base, parpadeará color rojo, y el paquete adicional de baterías funcionará como fuente auxiliar de energía- sin embargo, el paquete adicional no encenderá las siguientes funciones:

- Todas las operaciones del TAD
- Poner en espera las llamadas en la base
- Silencio
- Ajuste / reajuste del código de seguridad entre el auricular y la base
- Ajustar las opciones de Identificador de Llamadas y llamada en espera.

Notas:

- Al utilizar por primera vez el teléfono después de cargar o recargar el paquete de baterías, puede ser que el teléfono no funcione y usted escuchará un tono de error al presionar **LÍNEA 1** o **LÍNEA 2**. Si esto sucede, regrese el auricular a la base durante aproximadamente 5 segundos. Esto reestablece el código de protección de acceso.
- Si el paquete de baterías pierde carga durante una llamada, el auricular emitirá un sonido cada 3 segundos y la señal **BATERÍA BAJA** aparecerá en la pantalla del auricular. Al suceder esto, no podrá realizar otra llamada hasta que haya cargado el paquete de las baterías.
- Utilice una goma de lápiz para limpiar los contactos de la base una vez al mes. Puede ser que los contactos de la batería y adentro del compartimiento de las baterías.



- Si un paquete de baterías se descarga por completo o la base pierde corriente mientras el auricular no está en la base, se puede perder el código de seguridad. Para restablecer el código de seguridad, coloque el auricular en la base. Si la base no tiene corriente, deje el cargador en la base, para que se cargue.
- Aproximadamente una vez al mes, descargue por completo el paquete de baterías dejando el auricular fuera de la base hasta que se prendan las señales de **BATERÍA BAJA**. De no hacerlo, la batería perderá su capacidad de recargarse.
- Los paquetes de baterías incluidos deben durar aproximadamente un año. Cuando las baterías pierdan su capacidad de recargarse, ordene un paquete de baterías de reemplazo a su tienda RadioShack (ver "Reemplazo del paquete de baterías" página 34).

AJUSTANDO EL MODO DE MARCADO

Ajuste **PULSO-TONO** en el reverso de la base para seleccionar el tipo de servicio que utiliza. Si no está seguro de que servicio tiene, realice la siguiente prueba.

1. Asegúrese de que **PULSO-TONO** esté ajustado a **TONO**

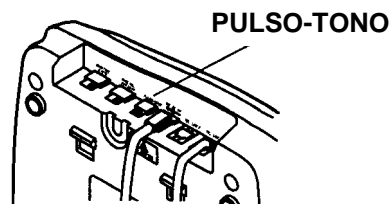

2. Presione **LINEA 1** en el auricular. Aparecerá **LÍNEA 1** en la pantalla del auricular. Escuche el tono de marcado.
3. Presione cualquier número diferente al **0**.

Nota: si su teléfono requiere de que se marque un número para dar línea (9, por ejemplo) antes demarcar un número exterior, no presione el código de acceso.

Si se interrumpe el tono de marcado, la línea tiene servicio de tono.

Si continúa el tono de marcado, la línea tiene servicio de pulso.

4. Presione **LINEA 2**, escuche el tono de marcado y repita el paso 3.

Si usted tiene servicio de pulso en cualquiera de las líneas, ajuste **PULSO-TONO** a **PULSP**. Usted puede utilizar los servicios de tono en la línea que los respalda presionando *** / TONO** antes de las demás teclas.

AJUSTANDO EL TIMBRE

El teléfono le permite el volumen del timbre de la base y el auricular separadamente. Puede seleccionar timbre alto o bajo desde la base y el auricular.

En el Auricular

En cualquier momento, excepto en una llamada, presione **VOL▲** para aumentar el volumen del timbre, o **VOL▼** para disminuir el volumen del timbre. La pantalla muestra **Timbre Alto** o **Timbre Bajo**.

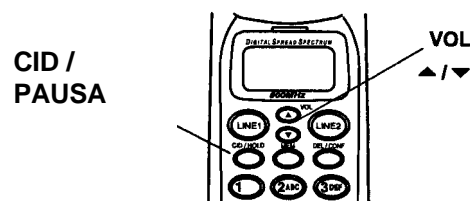

Para desactivar el timbre del auricular, ajuste **TIMBRE** en la parte inferior del auricular en **APAGADO**.

Nota: El auricular aún sonará al recibir una señal de intercomunicación / localización desde la base. Vea "Utilizando las características de Localización / Intercomunicación" en la Pagina 19.

En la Base

Ajuste el **VOLUMEN DEL TIMBRE** en el reverso de la base a **APAGADO, BAJO** o **ALTO**. Con el **VOLUMEN DEL TIMBRE APAGADO**, el timbre de la base no sonará

1. Levante el auricular y presione **CID/HOLD** hasta que aparezca Ajuste de Identificador de Llamadas, apuntando el la Línea .
2. Utilice las flechas ▲ o ▼ para seleccionar la Línea 1 o 2 y presione **SELECCIONAR**.
3. Aparecerá un menú con Auto Contestar seleccionado. Presione ▼ o 2 para seleccionar CIDCW, presione **SELECCIONAR** para cambiar el ajuste. Aparecerá encendido o apagado, indicando el ajuste.
4. Regrese el auricular a la base para almacenar el nuevo ajuste.

Precaución: Al presionar **CID/HOLD** no se almacena el ajuste. Asegúrese de regresar el auricular a la base.

ALMACENANDO SU CLAVE DE MARCACIÓN

Para marcar rápidamente un número de su registro de identificador de llamadas (ver "Marcando números desde su registro de identificador de llamadas" en la Página 24) o para almacenar correctamente un número de un registro en una posición de marcado de la memoria (ver" Almacenar un registro de identificador de llamadas en memoria" en la Página 24), deberá almacenar su clave de marcación en la memoria del teléfono. Después, cuando usted marque desde in registro del identificador de llamadas, el teléfono saltará la clave de marcación si esta concuerda con la que usted almacenó.

Nota: La clave de marcación se ajusta separadamente para cada línea.

1. Levante en auricular y presione **CID/HOLD** hasta que aparezca Ajuste de Identificador de Llamadas, apuntando en la línea 1.
2. utilice las flechas ▲ o ▼ para seleccionar la Línea 1 o 2, y presione **SELECCIONAR**.

Nota: Si una clave de marcación ya está almacenada, aparecerá cuando presione **SELECCIONAR**. Para borrar esta clave de marcación. Presione **DEL/CONF** tres veces. Luego vaya al Paso 4.

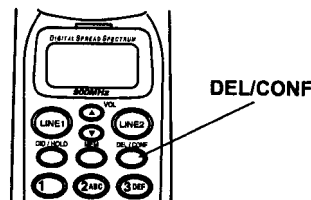

3. Aparecerá un menú con Auto Contestado seleccionado. Presione ▼ dos veces o el 3 para seleccionar clave de marcación, después presione **SELECCIONAR**.

4. Digite su clave de marcación de tres dígitos utilizando las teclas numéricas. Si comete un error, presione repetidamente **RELOJ** o **REPELIR** para mover el cursor sobre el dígito incorrecto, ingrese el número correcto.

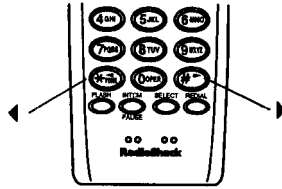

5. Presione **SELECCIONAR** para almacenar la clave de marcación, después presione **CID/HOLD** o regrese el auricular a la base para limpiar la pantalla.

AJUSTE DEL NÚMERO DE TIMBRES

Ajuste **TIEMPO DE TIMBRES** al reverso de la base a 2, 4, o TS (ahorrador de tarifas) para seleccionar cuantos timbres esperar para contestar la llamada (2 timbres, 4 timbres, o ahorrador de tarifas).

Notas:

- Si usted planea revisar sus mensajes por larga distancia, ajuste el **TIEMPO DE TIMBRE** en **TS** (ver "utilizando el ahorrador de tarifas" Página 30).
- El ajuste de tiempo del timbre es igual para ambas líneas.

AJUSTANDO LA HORA / FECHA

Usted deberá ajustar el día de la semana y hora para que el teléfono pueda registrar el día correcto y hora de cada mensaje.

Notas:

- Presione cada tecla en aproximadamente 2 minutos. De otra manera, el teléfono sale del ajuste de hora y deberá comenzar con el paso 1.
- Si se recibe una llamada durante el proceso de ajuste de la hora, el teléfono se sale del modo de ajuste y deberá repetir el paso 1.

1. Presione la tecla **RELOJ** hasta que el teléfono emita un ruido (bip). El teléfono muestra el ajuste actual de día y hora, y el número de día (0 para domingo, 1 para lunes, etc.).

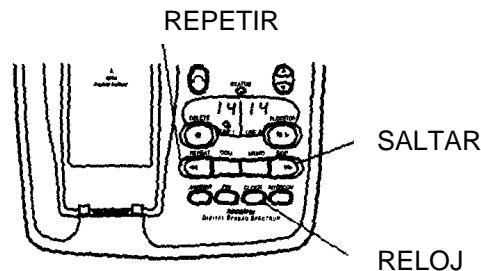

2. Para Cambiar el día de la semana. Presione repetidamente **SALTAR** para mover hacia delante o **REPETIR** para mover hacia atrás. Para ajustar el día correcto de la semana al mostrarse, presione **RELOJ**.
3. El teléfono muestra la hora. Para cambiar la hora, presione repetidamente **SALTAR** o **REPETIR**. Para ajustar la hora correcta cuando aparezca, presione, **RELOJ**.
4. El teléfono muestra los minutos. Para cambiar los minutos, presione repetidamente **SALTAR** o **REPETIR**. Para ajustar los minutos correctos cuando aparezcan, presione, **RELOJ**.
5. El teléfono muestra "AM" o "PM". Para cambiar este dato, presione repetidamente **SALTAR** o **REPETIR**. Presione **RELOJ** nuevamente para cambiar de "AM" a "PM".
6. Para revisar el día y hora, presione **RELOJ**. El teléfono mostrará la hora y fecha actuales.

Nota: Cuando hay una falla de corriente, el reloj mantiene la hora actual. Al reestablecerse la corriente, comienza a partir del momento que falló la corriente. Si P P parpadea o usted sabe que hubo una falla de corriente, revise y reajuste el reloj, de ser necesario.

□ **Operación Básica**

REALIZANDO UNA LLAMADA

Para realizar una llamada, levante el auricular de la base y presione **LÍNEA 1** o **LÍNEA 2**, marque el número. Al presionar el botón de línea, en la pantalla aparecerá Línea 1 o 2, el mismo indicador de la línea indicará en la base que la línea está siendo ocupada por alguien.

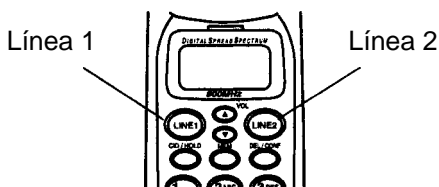

Nota: Si aparece **Base** o **En uso** arriba de **Línea 1** o **Línea 2**, alguien está utilizando esta línea en la base o alguna extensión del teléfono. Presione el botón de la otra línea.

También puede marcar el número antes de presionar **Línea 1** o **Línea 2**. Si comete un error, presione **DEL/CONF** hasta que se borre el número incorrecto, ingrese el número correcto. Para borrar el número completo mantenga presionado **DEL/CONF**.

Para terminar una llamada, presione **Línea 1** o **Línea 2** en el auricular o coloque el auricular en la base.

TOMANDO UNA LLAMADA

Cuando entra una llamada (llamada) aparece junto con **Línea 1** o **Línea 2** (dependiendo la línea que esté sonando). El indicador de línea parpadeará para la línea que esté sonando.

Nota: Para saber que línea está sonando, cada línea tiene un timbre distinto.

Para tomar una llamada utilizando el auricular, levante el auricular de la base y presione el botón de la línea que esté sonando. Si el modo de auto contestación está activado, simplemente levante el auricular ó si el auricular no está en la base, presione cualquier tecla para tomar la llamada. La pantalla comenzará a mostrar el tiempo de la llamada.

Para responder una llamada utilizando el altavoz, presione **Línea 1** o **Línea 2** (el indicador de línea que esté parpadeando). El indicador de línea seleccionado se iluminará. El indicador también se iluminará en la base. **(Base)** y **Línea 1** o **Línea 2** aparecerán en la pantalla del auricular como un recordatorio de que la línea está en uso.

Para terminar una llamada de altavoz, presione **Línea 1** o **Línea 2** nuevamente. El indicador se apagará.

Si usted recibe una llamada en una línea mientras está hablando por la otra, usted escuchará tres tonos de timbre por el auricular (aún si usted tiene el **TIMBRE APAGADO**) o un timbre bajo en la base si usted tiene ajustado el **VOLUMEN DEL TIMBRE** en **ALTO** o **BAJO**. Presione el botón de la línea para la llamada de la línea entrante. La llamada actual es puesta automáticamente en espera.

Si ambas líneas tienen una llamada entrante, al presionar cualquier tecla se contesta la llamada que comenzó a sonar primero.

AJUSTANDO EL VOLUMEN DEL AURICULAR

Para aumentar o disminuir el volumen del auricular durante una llamada, presione **VOL ▲** o **▼** en el auricular. La pantalla mostrará <NORMAL>, <MEDIO>, <ALTO> o <FUERTE>, el ajuste permanecerá igual aún al colgar el teléfono.

Nota: al presionar **▲** mientras el volumen este fuerte o **▼** mientras que el volumen esté normal, el ajuste no cambia y se escucha un sonido de error.

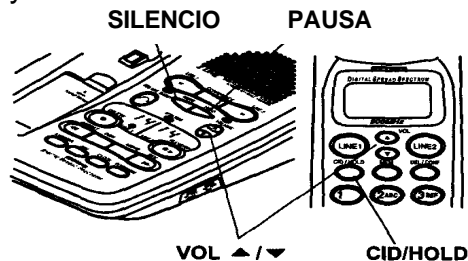

AJUSTANDO EL VOLUMEN DEL ALTAVOZ

Para ajustar el volumen del altavoz, presione **VOL ▲** o **▼** en la base. La pantalla mostrará el ajuste de volumen en el rango de 1 (más bajo) a 10 (mas alto).

UTILIZANDO EL SILENCIADOR

Al tomar una llamada en el altavoz, usted también puede apagar temporalmente el micrófono presionando **SILENCIO** de tal manera que usted no pueda ser escuchado por la otra parte. El indicador de línea para la línea que está utilizando parpadeará color rojo para indicarle que esta en modo de silencio. Presione **SILENCIO** nuevamente para terminar su conversación.

Pista: si su teléfono está cerca de ruidos fuertes mientras usted está usando el altavoz, el teléfono tal vez no cambiará de modo para que usted pueda escuchar a la otra persona. Si esto sucede, presione **SILENCIO** para apagar el micrófono y que usted pueda escuchar a la otra persona. Presione **SILENCIO** nuevamente cuando se su turno para hablar.

Nota: El modo **SILENCIO** no funciona cuando el teléfono está operando con la batería en una falla de corriente.

UTILIZANDO EL MODO DE PAUSA

Presione **PAUSA (CID/HOLD)** en el auricular) para poner una llamada en pausa. El indicador para esa línea prende en rojo en la base, y en el auricular aparece (Hold) arriba de la línea que está en uso. Mientras una llamada está en pausa, puede colocar temporalmente el auricular en la base, o utilizar la otra línea del teléfono sin desconectar la llamada que está en pausa.

Para liberar la llamada de pausa y continuar la conversación, presione el botón de la línea en el auricular o en la base. También puede liberar la llamada levantando el auricular, si estaba en la base, o tomando una extensión del teléfono.

Usted puede alternar entre las dos líneas presionando **PAUSA** y luego el botón de la línea deseada.

Notas:

- Al presionar **PAUSA (o CID/HOLD)** nuevamente mientras una llamada esta en pausa, no libera la llamada. Presione el botón de la línea que está en pausa para liberar.
- El modo de pausa en base no funciona cuando el teléfono está operando con la batería en una falla de corriente.

ALTERNANDO ENTRE EL AURICULAR Y EL ALTAVOZ

Para cambiar al altavoz, mientras está utilizando el auricular, presione **CID/HOLD** en el auricular, después presione **LÍNEA 1** o **LÍNEA 2** en la base.

Para cambiar el auricular mientras usted está utilizando el altavoz, levante el auricular de la base. O si el auricular no está en la base, presione **PAUSA** en la base, después presione **LÍNEA 1** o **LÍNEA 2** en el auricular.

UTILIZANDO EL AURICULAR Y ALTAVOZ

Para utilizar el altavoz para unirse a una llamada en la base, o utilizar la base para unirse a una conversación en el auricular, presione el botón de la línea para la línea que esta en uso. Escuchará tono de ocupado. Antes de que termine el tono, presione el botón de la línea nuevamente.

Durante la llamada, puede colgarse el altavoz o el auricular y continuar la llamada. Para terminar la llamada deberá colgar el auricular y la base.

Para hablar con dos partes utilizando ambas líneas, ver "Conferencia de 4 vías" Página 18.

REALIZANDO UNA LLAMADA DE CONFERENCIA

Llamada de conferencia de 3 vías

Siga los siguientes pasos para utilizar ambas líneas del teléfono para realizar una llamada de 3 vías. El procedimiento es el mismo para la base y el auricular.

1. Ponga la primera llamada en pausa
2. Realice o conteste la llamada en la otra línea.
3. Una vez que tenga a la otra parte en la línea presione **CONFERENCIA (DEL/CONF** en el auricular) para incluir a la primera llamada. Ambos indicadores de líneas en la base, prenderán en verde. La pantalla del auricular mostrará **(Conferencia)** arriba de **Línea 1 y 2** si está realizando una llamada utilizando el auricular, o **(Conf. Base)** y **Línea 1 Línea 2** si está utilizando el altavoz para la conferencia.

CONFERENCIA

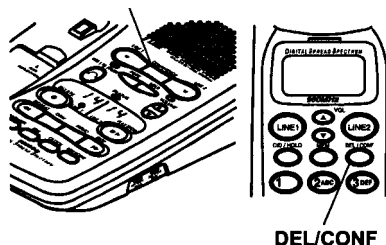

4. Para terminar la llamada de conferencia, presione un botón de línea y luego el otro. Si usted desea colgar una línea y continuar en la otra, presione el botón que desea colgar.

Si usted desea hablar en una línea sin desconectar la otra, presione **PAUSA** o **CID/HOLD**, después el botón de la línea en la que desea hablar. Para regresar a la conversación de 3 vías, presione **CONFERENCIA** o **DEL/CONF**.

Nota: No puede realizar llamadas de conferencia en la base cuando el teléfono está operando con la batería en una falla de corriente.

Llamada de conferencia de 4 vías

Siga los siguientes pasos para utilizar ambas líneas y la función de intercomunicador del teléfono para establecer una llamada de 4 vías (ver "Utilizando las características de localización/ intercomunicación" Página 19).

1. Realice una llamada de conferencia de 3 vías (ver "Conferencia de 3 vías" Página 17).
2. Presione **INTCM/PAUSA** en el auricular o **INTERCOM** en la base para localizar el otro teclado.

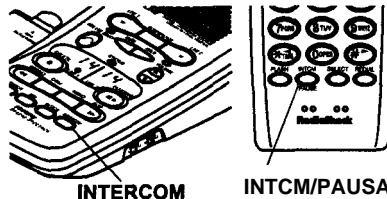

Las dos líneas exteriores son puestas automáticamente en pausa, pero pueden hablar entre ellas.

3. Para responder al localizador, presione **INTCM/PAUSA** en el auricular, o **INTERCOM** en la base, y después presione **INTCM/PAUSA** en el auricular, o **INTERCOM** en la base.

Para terminar la llamada de conferencia, presione **LÍNEA 1** y **LÍNEA 2** en un teclado, después presione **LÍNEA 2** en el otro teclado.

Si usted desea colgar una línea y continuar hablando con la otra, presione el botón de la línea que desea colgar.

Nota: usted puede realizar una llamada de conferencia utilizando el teléfono y una extensión (ver " Utilizando el teléfono con extensiones").

UTILIZANDO EL TELEFONO CON EXTENSIONES

El teléfono detecta cuando una extensión está en uso, y el indicador de la línea correspondiente parpadea en la base y el indicador de **En Uso** parpadea en el auricular junto con **Línea 1** o **2**.

Para unirse a una conversación del auricular o la base, presione el botón de la línea que esté en uso. Escuchará tono de ocupado. Antes de que el tono termine, presione el botón de línea nuevamente.

Nota: Si usted cuelga el teléfono y aún hay alguien en una extensión, el indicador de la línea pudiera no permanecer prendido.

UTILIZADNO EL REMARCADO

Usted puede marcar rápidamente cualquiera de los últimos tres números marcados en cualquiera de las líneas. Presione repetidamente **REMARCAR** en el auricular hasta que aparezca el número deseado, entonces presione **LÍNEA 1** o **LÍNEA 2**.

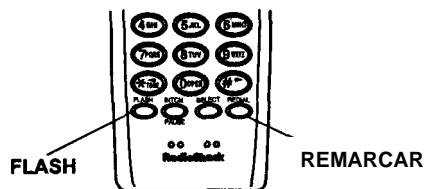

Notas:

- La memoria de remarcado es la misma para ambas líneas. Usted puede remarcar el número marcado en la línea 1 o 2.
- La memoria de remarcado conserva hasta 32 dígitos, para que usted pueda remarcar llamadas locales y de larga distancia.

UTILIZANDO FLASH (DESTELLO)

Flash (destello) realiza el equivalente electrónico de una operación de interruptor de enganche para varios servicios, tales como el de llamada en espera.

Por ejemplo, si usted no tiene ningún servicio especial, presione **FLASH** para recibir una llamada entrante sin terminar la primera. Presione **FLASH** para regresar a la llamada original.

Nota: si no tiene servicios especiales, al presionar **FLASH** se desconectará la llamada actual.

UTILIZANDO SERVICIOS DE TONO EN UNA LINEA DE PULSO

Algunos servicios especiales, tales como banca por teléfono, requieren señales de tono. Si usted tiene servicio de pulso, usted puede utilizar estos servicios especiales de tono siguiendo los siguientes pasos.

1. Asegúrese de que **PULSO-TONO** esté en **PULSO**.
2. Marque el número principal del servicio.
3. Cuando el servicio conteste, presione ***/TONO**. Cualquier número adicional que marque será enviado como señales de tono.
4. Al completar la llamada, el teléfono se reajustará automáticamente al modo de pulso.

UTILIZANDO LAS CARACTERÍSTICAS DE INTERCOMUNICACIÓN

Usted puede utilizar el teléfono como un localizador de 2 vías y como intercomunicador entre la base y el auricular. Esto es de utilidad si el auricular no está en la base y lo quiere localizar, o si quiere tener una conversación entre el auricular y la base.

Para localizar el auricular desde la base presione **INTERCOM**. El auricular sonará, y en la pantalla aparecerá **Localizador** y el indicador de estado en la base parpadeará.

Presione **INTCM/PAUSA** en el auricular para contestar la localización. Aparecerá intercomunicación en la pantalla del auricular y el indicador de **ESTADO** en la base permanecerá prendido.

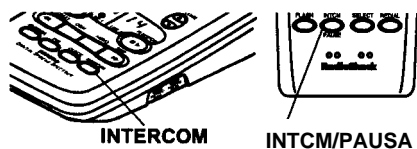

Para localizar la base desde auricular, presione **INTCM/PAUSA**., aparecerá **Localizando Base**, la base timbrará y el indicador de **ESTADO** parpadeará. Presione **INTERCOM** en la base para responder. Aparecerá intercom en la pantalla del auricular y el indicador de **ESTADO** permanecerá prendido.

Nota: El sonido del localizador terminará en un minuto, si nadie contesta. Presione **INTERCOM** o **INTCM/PAUSA** nuevamente.

Para terminar una llamada del intercomunicador, presione **INTERCOM** o **INTCM/PAUSA**.

Durante una llamada, usted puede localizar a alguien en la base o el auricular para que se una a la conversación. Presione **INTERCOM** o **INTCM/PAUSA**. La llamada actual se pondrá en pausa.

- Para transferir la llamada, presione **INTERCOM** o **INTCM/PAUSA** nuevamente cuando la persona en la base o auricular responda.
- Para iniciar una conversación de 3 vías, informe a la persona en la base o auricular que presione el botón de línea para la llamada, después, presione el mismo botón dos veces en su teclado cuando responda al mensaje de localización.

Notas:

- Usted no podrá mandar mensaje de localización a la base o auricular, si éste está en uso. Sonará tono de ocupado.
- Si entra una llamada durante una conversación de intercomunicador, cualquiera de las partes puede tomar la llamada como se tomaría normalmente presionando la línea que suena. La llamada de intercomunicación se desconectará automáticamente.

UTILIZANDO AUDIFONOS

Usted puede realizar o contestar llamadas con la facilidad de manos libres utilizando un audífono opcional (disponible en su tienda local RadioShack) que tenga un enchufe de 3/32 pulgadas.

Para conectar el audífono, jale la tapa de goma marcada a un lado del auricular, inserte el enchufe de 3/32 pulgadas en la clavija.

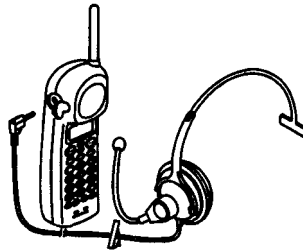

Notas:

- Cuando conecta el audífono al teléfono, se desconecta automáticamente el audífono y micrófono del auricular pero no afecta al altavoz.
- **VOL ▲/▼** en el auricular también controla el volumen del audífono conectado.
- Si usted conecta el auricular boca abajo en la base para recargarlo, mientras está conectado el audífono, asegúrese de que el audífono este en buena posición.

Con una audífono conectado, usted puede hacer o tomar llamadas como acostumbra, utilizando el teclado del auricular.

Puede utilizar una base para el auricular (disponible en su tienda RadioShack local) para colgar el auricular a su cinturón para mayor comodidad y conveniencia.

Al terminar de utilizar el audífono, desconéctelo del auricular y cierre el enchufe con su tapa de goma para proteger la clavija.

□ **Operación de la Memoria**

Usted puede almacenar hasta 30 números en la memoria, y después marcar a cualquiera de estos números marcando una posición de dos dígitos de la memoria (o seleccionar de la lista de números almacenados). Usted también puede almacenar un nombre con cada número de la memoria.

ALMACENAR UN NÚMERO EN LA MEMORIA

Nota: Un tono de error suena y el teléfono sale del proceso de almacenamiento si usted espera más de 20 segundos en presionar de una tecla a otra.

Cad número que almacena puede ser de hasta 20 dígitos de longitud, y cada nombre de hasta 13 caracteres.

1. Levante el auricular.
2. Presione el botón de **MEM** hasta que escuche un sonido (bip) y aparecerá **Almacenamiento de Memoria** y una lista de posiciones (y nombres, si hay alguno)

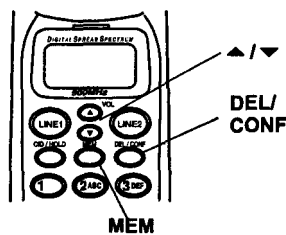

3. Seleccione una posición vacía de la memoria, (o la que quiera sustituir) utilizando las flechas ▲ y ▼ para desplazarse por la lista o ingresar un número (01-30). Los números de un solo dígito precédalos de in 0 (01 por ejemplo).

Nota: Si el teléfono suena cinco veces rápidamente, puede haber cometido un error y el número no fue almacenado. Reingrese los datos correctamente.

4. Presione **SELECCIONAR** y aparecerá **Almacenamiento de Nombres**. Si no quiere ingresar ningún nombre, vaya al Paso 6. cuando revise los números de la memoria <Memoria nn> aparecerá con el nombre (nn es el número de memoria seleccionado).
5. Para ingresar un nombre utilice ▲ o para seleccionar los caracteres y o para mover el cursor.

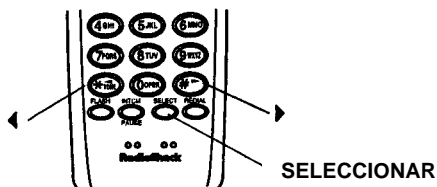

Presione repetidamente para ver los caracteres en orden alfabético. La pantalla mostrará las mayúsculas primero, después minúsculas, números y caracteres especiales.

Presione ▲ para ver los caracteres en orden inverso. Puede mantener presionado o ▲ para desplazar rápidamente a través de los caracteres.

Si comete un error, mueva el cursores sobre el error, ingrese el carácter correcto, o presione **DEL/CONF** para borrar un carácter. Para borrar todos los caracteres, mantenga presionado **DEL/CONF** durante por lo menos un segundo.

6. Presione **SELECCIONAR** y aparecerá **Almacenar Número**.

7. Ingrese el número y cualquier entrada de pulso y tono (ver" Utilizando los Servicios de Tono y Pulso" Página 21).

Nota: Cada entrada de pulso o tono utiliza un dígito de la memoria.

8. Presione **SELECCIONAR** el teléfono sonará y aparecerá **Memoria nn Almacenada**. Después de 2 segundos, aparecerá **Memoria Almacenada**, y podrá repetir los pasos 3 – 8 para almacenar más números.

Para reemplazar un número almacenado, simplemente almacene uno nuevo en su lugar.

Ingresando una Pausa

En algunos sistemas telefónicos, deberá marcar un código de acceso (9, por ejemplo) y esperar para un segundo tono de marcado antes de marcar un número exterior. Usted puede el código de acceso con el número de teléfono. Sin embargo, deberá almacenar también una pausa después del código de acceso para permitir que se conecte la línea exterior.

Para cada pausa de 2 segundos que desee ingresar, presione **INTCM/PAUSA**.

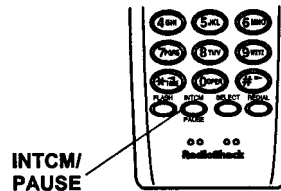

EDITANDO O BORRANDO IN NÚMERO DE LA MEMORIA

1. Levante el auricular.
2. Mantenga presionado **MEM** hasta que el teléfono emita un sonido (bip) y aparezca **Almacenamiento de Memoria**, y aparecerá una lista de posiciones (y nombres si hay disponibles) de la memoria.
3. Seleccione una posición de la memoria que quiera seleccionar o borrar, presionando **▲** o **○** o ingresando su número de posición.
4. Presione **SELECCIONAR**. Aparecerán tres opciones (**Editar nn Memoria**, **Borrar nn Memoria**, y **retroceder**). Presione **▲** o **○** para seleccionar una opción, siga las instrucciones, y presione **SELECCIONAR**.

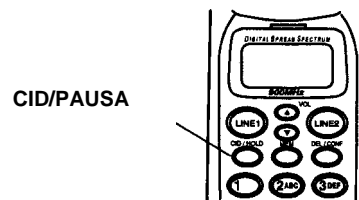

Editar nn Memoria – Edita el registro como se describe en los Pasos 5-8, "Almacenando un Número en la Memoria", en la Página 20.

Borrar nn Memoria – La mensaje de la pantalla le permite confirmar el borrado. Mueva el cursor a **SI**, presione **SELECT** o **DEL/CONF**. El teléfono sonará y aparecerá **Memoria nn Borrada**.

Retroceder – regresa a la lista de números de la memoria

5. Al terminar de editar o borrar los números de memoria, presione **MEM** o regrese el auricular a la base y aparecerá le mensaje **Almacenamiento de Memoria**.

REVISANDO LOS NÚMEROS DE LA MEMORIA

Para revisar los números de la memoria, presione **MEM**. La primera de tres listas de posiciones (01-30) aparecerá con el nombre almacenado en cada número (o <nn **Memoria**> si no almacenó ningún nombre). Si es necesario desplazarse por la lista presionando repetidamente ▲ o ◀ o ingresando el número de dos dígitos de posición.

Para ver los números almacenados presione ◀. Una flecha en la derecha del número significa que el número es mayor a 14 dígitos. Presione ◀ nuevamente para ver el resto del número. Presione repetidamente ◀ para regresar la misma pantalla.

Para salir de la lista de números de memoria, presione **MEM**.

Para ver un nombre y número almacenado en la memoria, presione **SELECCIONAR** cuando el cursor se encuentre en una posición de la memoria. Para salir de esta pantalla, presione **DEL/CONF** hasta que se borre la pantalla.

MARCANDO UN NÚMERO DE LA MEMORIA

Para marcar un número almacenado en la memoria, levante el auricular de la base, y presione **MEM**. Aparecerá la primera de tres listas de posiciones de memoria. Elija la posición de la memoria (01-30) presionando las teclas o presionando repetidamente ▲ o ◀, después presione **LÍNEA 1** o **LÍNEA 2**. el teléfono marcará automáticamente el número.

Nota: Usted puede presionar también **LÍNEA 1** o **LÍNEA 2**, primero, y luego elegir el número de la memoria que marcará.

Marcando Números de Servicio en Cadena

Para llamado rápido de números para servicios especiales, (tales como larga distancia alternativa o banca por teléfono), almacene cada grupo de números en su propia posición de memoria.

Para utilizar estos números especiales de servicio, marque primero el número principal del servicio. Después en el momento adecuado, presione **MEM** y el número de la posición de la memoria donde se almacena la información adicional.

Probando los Números de Emergencia Almacenados

Si usted almacena números de servicio de emergencia (policía, bomberos, ambulancia). Y elige probar el número, realice la llamada de prueba en la mañana, para evitar horas pico. También, permanezca en la línea para explicar el motivo de su llamada.

□ **Operación del Identificador de Llamadas**

Si usted se suscribe al servicio Identificador de Llamadas de su compañía telefónica, la compañía telefónica envía información de la llamada, así como también la fecha y hora, entre el primer y el segundo timbre de cada llamada que recibe. Aunque la memoria del identificador de llamadas está en el auricular, también registra las llamadas tomadas en el altavoz.

El teléfono muestra esta información después del segundo timbre, y almacena hasta 80 registros de identificación de llamadas – 40 para ambas líneas – para que los revise posteriormente. También muestra si la información de la persona que llama no está disponible o si el nombre o número del que llama fue bloqueado por él (ver "Mensajes del Identificador de Llamadas" en la Página 23).

Si usted se suscribe a llamada en espera con identificador de llamadas, escuchará a través del auricular un tono cuando entre una llamada, entonces el registro del identificador de llamadas aparece. Si usted quiere contestar la llamada entrante, presione FLASH. Para terminar la conversación previa, presione FLASH nuevamente.

Si la memoria del identificador de llamadas se llena, cualquier llamada nueva reemplaza a la llamada más vieja.

REVISANDO LOS REGISTROS DEL IDENTIFICADOR DE LLAMADAS

Para revisar los registros del identificador de llamadas, levante el auricular si es necesario y presione **CID/PAUSA**. El número total de llamadas y llamadas nuevas de identificador de llamadas aparecerán. Presione ▲ o para seleccionar la línea que desea ver, y presione **SELECCIONAR**.

Nota: si el auricular está en la base boca arriba, muestra el número de registros de identificador de llamadas, para que usted pueda revisar los registros nuevos.

Presione repetidamente para desplazarse a través de los registros de identificador de llamadas desde el más viejo al más nuevo, o ▲ para desplazarse de regreso por los registros. Para desplazarse rápidamente por los registros, mantenga presionado ▲ o .

Cuando desplazó el último registro, aparece **Fin de la Lista**, al comenzar la lista aparece **Inicio de la Lista**.

La línea superior de cada registro muestra la fecha, hora y número de llamadas de ese número. La segunda línea muestra el nombre de la persona que llamó, y la tercera línea muestra el número de la persona que llamó.

Para salir de la pantalla de registro de Identificador de Llamadas, presione **CID/HOLD**.

MENSAJES DE IDENTIFICADOR DE LLAMADAS

Pantalla	Descripción
Total Nuevas Línea 1 xx xx Línea 2 xx xx	Muestra el número de registros nuevos de Identificador de Llamadas (registros que no ha revisado aún) y el número total de registros para cada línea
Nombre Privado O Número Privado	La persona que llamó ha bloqueado la información de Identificador de Llamadas y no se envió.
Nombre Desconocido o Número desconocido	La persona que llama no cuenta con el servicio de identificador de llamadas
Datos Incompletos	Aparece si hubo algún error durante la transmisión de datos de identificación de llamadas. Fallas eléctricas menores pueden afectar la información. Errores ocasionales son normales. Si el teléfono muestra Datos Incompletos frecuentemente, contacte a su compañía telefónica a su tienda RadioShack para asistencia.
Fin de la Lista	Aparece cuando se desplazo el último registro de identificador de llamadas
Inicio de la lista	Aparece cuando desplazó el registro más nuevo de identificador de llamadas
Ninguna Llamada	No hay llamada en la línea seleccionada

MARCANDO LLAMADAS DESDE UN REGISTRO DEL IDENTIFICADOR DE LLAMADAS

Para marcar un número local almacenado en el registro del Identificador de Llamadas, llame nuevamente el registro, presione **LÍNEA 1** o **LÍNEA 2**, si es llamada de larga distancia, presione 1 (aparece 1 antes del número en pantalla) antes de presionar **LÍNEA 1** o **LÍNEA 2**.

Notas:

- Puede utilizar cualquier línea para realizar una llamada. Por ejemplo, puede utilizar la Línea 2 para realizar una llamada almacenada en la memoria del identificador de llamadas de la Línea 1.
- Si un registro de identificación de llamadas no contiene un número telefónico, (si fue bloqueado por la persona que llama, por ejemplo), no podrá llamar desde ese registro.

ALMACENANDO UN REGISTRO DE IDENTIFICADOR DE LLAMADAS EN LA MEMORIA

Siga los siguientes pasos para almacenar el nombre y número desde un registro de identificador de llamadas en una posición de la memoria.

1. Llame nuevamente el registro que desea almacenar, presione **MEM**. Aparecerá **Seleccione Posición**.
2. Seleccione una posición de la memoria (01-30) presionando los números, o presionando repetidamente **▲** o **▼** y luego presione **SELECCIONAR**.

Si la posición seleccionada está vacía, el teléfono emitirá un ruido (bip) para confirmar que se ha almacenado el número, entonces aparecerá el registro del identificador de llamadas.

Si un registro existe en la posición de la memoria, aparecerá **Reemplazar Memoria?**, requiriendo la confirmación de la sustitución. Mueva el cursor a **Si** o **No**, y presione **SELECCIONAR**.

BORRANDO REGISTROS DEL IDENTIFICADOR DE LLAMADAS

Usted puede borrar los registros del identificador de llamadas, individualmente o todos a la vez.

Para borrar un solo registro, llámelo nuevamente, presione **DEL/CONF**. Aparecerá **Borrar Mensaje?**, requiriendo la confirmación del borrado. Mueva el cursor a **Si**, y presione **SELECCIONAR** o **DEL/CONF**.

Para borrar todos los registros a la vez, muestre el menú de números de la lista, seleccione la línea y presione **DEL/CONF**. Aparecerá **Del Todos, Línea n?** Requiriendo la confirmación del borrado. Mueva el cursor a **Si**, y presione **SELECCIONAR** o **DEL/CONF**.

Operación del TAD

SELECCIONANDO EL MENSAJE DE SALIDA

El teléfono tiene dos mensajes de salida pregrabados. Uno pide dejar un mensaje "Hola, no hay nadie disponible para tomar su llamada. Por favor deje un mensaje después del tono" El teléfono utiliza este mensaje cuando el **TIEMPO DE GRABACIÓN** está ajustado de **1** a **4** (ver "Ajustando el Tiempo de Grabación")

El otro mensaje, simplemente anuncia y no permite dejar un mensaje: "Hola, no hay nadie disponible para tomar su llamada" el teléfono utiliza este mensaje cuando el **TIEMPO DE GRABADO** está únicamente en **ANN** (únicamente anuncio)

También puede registrar su propio mensaje (ver "Grabado / Borrado de Mensaje de Salida") al grabar su propio anuncio, el teléfono utiliza el ajuste completo de **TIEMPO DE GRABADO**.

SELECCIONE
LÍNEA DE
MENSAJE

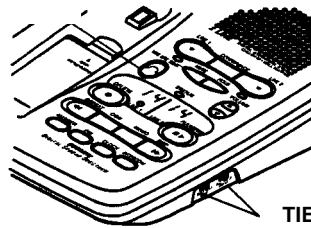

TIEMPO DE GRABADO

Para cambiar entre los mensajes de salida personal y pregrabados, presione **SELECCIONE LÍNEA DE MENSAJE** para que el indicador para la línea deseada encienda en la ventana de conteo de mensajes, presione **OGM**. Cuando EL mensaje actual comience a escucharse, presione **OGM** nuevamente. El teléfono cambiará al otro mensaje y lo mostrará. La pantalla muestra **P** para mensajes pregrabados y **U** para el mensaje personal.

GRABANDO / BORRANDO EL MENSAJE DE SALIDA

Usted puede registrar diferentes mensajes para cada línea. Presione **SELECCIONE LÍNEA DE MENSAJE** para que el indicador para la línea deseada encienda en la ventana de conteo de mensajes. Presione **OGM** hasta que el teléfono suene y comience el conteo de mensajes. Grabe su mensaje de salida (hasta 30 segundos) en el micrófono integrado en la parte inferior de la base. Usted puede ver la duración de su mensaje observando la ventana de conteo de mensajes.

Cuando termine de grabar su mensaje, presione **EJECUTAR / ALTO** o **OGM**. El teléfono ejecutará su mensaje.

Para borrar su mensaje de salida y utilizar los mensajes pregrabados, presione **OGM** hasta que el teléfono suene. Entonces presione **OGM** nuevamente en un lapso de dos segundos.

AJUSTANDO EL TIEMPO DE GRABADO

Ajuste el **TIEMPO DE GRABADO** a **1**, **4**, o **ANN** para determinar como se grabará el mensaje entrante para cada línea.

1 – El teléfono ejecuta el mensaje de salida y permite que las personas que llaman dejen un mensaje de hasta un minuto de longitud.

4 – El teléfono ejecuta el mensaje de salida y permite que se deje un mensaje de hasta 4 minutos de duración.

ANN (anuncio únicamente) – el teléfono ejecuta el mensaje de salida, pero no permite dejar mensaje.

AJUSTANDO EL TELÉFONO PARA CONTESTAR LLAMADAS

Para ajustar el teléfono para que conteste llamadas, presione **SELECCIONE LINEA DE MENSAJE** para que el indicador para la línea deseada prenda en la ventana contadora de mensajes, presione **CONTESTAR**. Si el teléfono está ajustado para grabar un mensaje (ver "Ajuste de Tiempo de Grabado" en la Página 25), ejecutará el mensaje de salida y mostrará el número de mensajes grabados. Si el teléfono está ajustado únicamente para anuncios, ejecuta el mensaje de salida, y aparece **A**.

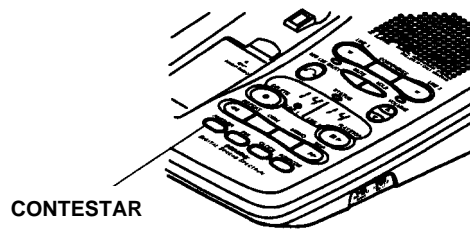

Nota: si la memoria de mensajes está llena, el teléfono anunciará "No hay tiempo disponible".

Para seleccionar que el teléfono no conteste las llamadas, presione **SELECCIONE LINEA DE MENSAJE** para que el indicador para la línea deseada encienda en la ventana contadora de mensajes, presione **CONTESTAR**. El teléfono anunciará "Contestar apagado" y el contador de mensajes se apagará.

SELECCIONANDO LLAMADAS

Usted puede permitir que el teléfono conteste llamadas por usted mientras usted escucha el mensaje dejado a través del altavoz de la base. Si usted decide contestar la llamada, presione **LINEA 1** o **LINEA 2** en la base o en el auricular para contestar. También puede levantar cualquier teléfono de la misma línea.

El teléfono deja de grabar y se reestablece para contestar la siguiente llamada.

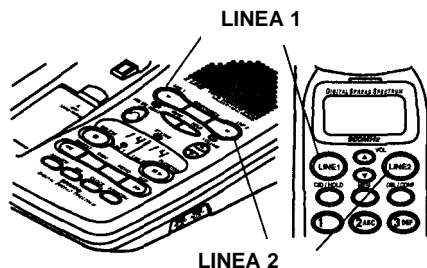

Notas:

- Al recibir una llamada en una línea mientras está utilizando el altavoz en la otra línea, la función de selección no está activa.
- Deberá presionar **LINEA 1** o **LINEA 2** en el auricular aún si la función de auto contestar está activada.

GRABANDO MENSAJES DE ENTRADA

Después de que el teléfono contesta una llamada, ejecuta el mensaje de salida, suena y graba el mensaje. Aparecerá **(Contestar)** en **LINEA 1** o **LINEA 2** en la pantalla del auricular.

Cada mensaje entrante puede ser de 1 a 4 minutos de duración, dependiendo en como ajuste el **TIEMPO DE GRABADO** (ver "Ajustando el Tiempo de Grabado" en la Página 25). El tiempo máximo de grabado del teléfono es de 25 minutos o 59 mensajes para ambas líneas.

Nota: cuando el teléfono recibe una llamada en una línea mientras está contestando otra llamada, contesta la última llamada después de contestar la primera llamada.

El teléfono para de grabar y regresa a contestar la siguiente llamada cuando:

- La persona llamando cuelga el teléfono
- Se alcanza la duración máxima del mensaje
- El teléfono detecta una señal ocupada o mas de 7 segundos de silencio
- Contesta la llamada en cualquier teléfono de la misma línea.

Nota: Cuando la memoria de mensajes del teléfono está llena, aparece **FL** en los contadores de mensajes y el teléfono anuncia " No hay tiempo restante", al intentar operarlo.

GRABANDO UN RECORDATORIO

Un recordatorio es un mensaje que puede grabar en el teléfono, para usted mismo o para otras personas en su hogar u oficina, el teléfono almacena recordatorios como mensajes de entrada en la línea seleccionada (ver "Ejecutando Mensajes "en la Página 28).

Para grabar un recordatorio, presione **SELECCIONE LINEA DE MENSAJE** para que el indicador para la línea deseada encienda en la ventana contadora de mensajes. Mantenga presionado **MEMO** en la base hasta que el teléfono suene y comience a contar en la ventana contadora de mensajes, grabe su mensaje. Cuando termine su recordatorio, presione **EJECUTAR/PARAR** o **MEMO**.

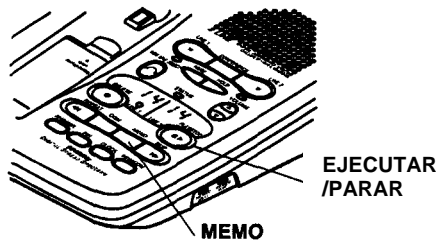

Notas:

- La longitud máxima para grabar un recordatorio es de 10 minutos.
- El teléfono no puede grabar un recordatorio menor a dos segundos.
- Si usted recibe una llamada o localización del auricular, el teléfono se sale del modo de grabar recordatorio.
- No puede grabar un recordatorio mientras el teléfono está contestando la otra línea.

GRABANDO UNA CONVERSACIÓN

El teléfono le permite grabar ambas partes de una conversación telefónica.

Noticia Importante: En algunas áreas es ilegal grabar una conversación sin el consentimiento de las partes involucradas en la conversación, incluyendo la compañía telefónica. Revise la reglamentación en su área antes de utilizar la característica de grabado de dos vías.

Para comenzar a grabar una conversación, presione **SELECCIONE LINEA DE MENSAJE** para que el indicador de la línea en que esté hablando encienda en la ventana contadora de mensajes. Presione **MEMO** en la base hasta que el teléfono suene y la ventana contadora de mensajes comience a contar. Para terminar de grabar, presione **EJECUTAR/PARAR** o **MEMO**.

El teléfono almacena una conversación grabada como un mensaje en la línea seleccionada (ver "Ejecutando Mensajes).

Notas:

- La duración máxima para grabar una conversación es de 10 minutos.
- El teléfono no puede grabar una conversación menor a dos segundos
- Cuando usted quiera grabar una llamada de conferencia utilizando las **LINEAS 1 y 2**, puede seleccionar cualquier línea con **SELECCIÓN DE LÍNEA DE MENSAJE**.
- Usted no puede grabar una conversación cuando el teléfono esté contestando en la otra línea.

EJECUTANDO MENSAJES

Después de que el teléfono ha grabado un mensaje, el contador de mensajes muestra el número total de mensajes almacenados. Si tiene nuevos mensajes, el número parpadeará.

Para ejecutar sus mensajes, presione **SELECCIÓN DE LINEA DE MENSAJES** para que el indicador de la línea para la línea deseada encienda en la ventana contadora de mensajes, presione **EJECUTAR/PARAR**. El teléfono anunciará el número de mensajes nuevos y viejos, después ejecutará los mensajes nuevos. El número de mensaje aparece al ejecutarse cada mensaje, y el teléfono anuncia el día y hora de la llamada al final de cada mensaje.

Para ejecutar todos los mensajes después de ejecutar los mensajes nuevos, presione nuevamente **EJECUTAR/PARAR**.

Para pasar al siguiente mensaje, presione **SALTAR** mientras se ejecuta el mensaje. Si sabe el número de mensaje que desea escuchar, presione **SALTAR** hasta que aparezca el número deseado.

Para ejecutar nuevamente el mensaje actual desde el principio, presione **REPETIR** durante aproximadamente 2 segundos (4 segundos durante la operación remota) después de que el mensaje comience a ejecutarse, el teléfono repetirá el mensaje anterior.

Si conoce el número de mensaje que desea escuchar. Presione **REPETIR** hasta que aparezca el número deseado.

AJUSTANDO EL VOLUMEN DEL TAD

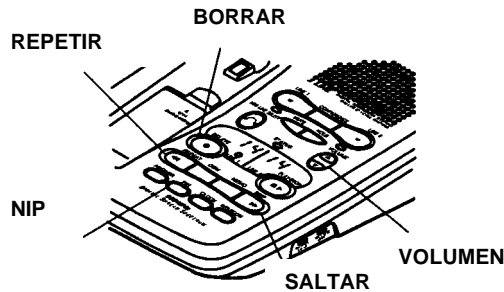

Para ajustar el volumen del altavoz, presione repetidamente ▲ o ▼ en la base. El ajuste de volumen va del 1 (más bajo) al 10 (más alto) y aparece en la ventana contadora de mensajes.

BORRANDO MENSAJES

Para borrar el mensaje actual mientras está siendo escuchado, presione **BORRAR**. El teléfono sonará.

Para borrar todos los mensajes en cualquiera de las líneas de una sola vez, presione **SELECCIONE MENSAJE DE LÍNEA** para que el indicador para la línea deseada encienda en la ventana contadora de mensajes. Después, mientras los mensajes no están siendo ejecutados, presione **BORRAR** en al base hasta que el teléfono suene y aparezca 0 en la ventana contadora de mensajes.

Nota: No podrá borrar mensajes nuevos (sin ejecutar). Si intenta borrar todos los mensajes de una sola vez, teniendo mensajes nuevos, el teléfono emitirá un sonido largo y borrará únicamente los mensajes viejos.

AJUSTANDO EL REMOTO NIP DE OPERACIÓN

El numero de identificación personal de dos dígitos del teléfono(NIP), previene el acceso remoto no autorizado a sus mensajes. El NIP preestablecido es 80. siga el procedimiento para cambiar el NIP a cualquier número del 00 al 99. el NIP es el mismo para ambas líneas.

Nota: Si espera más de dos minutos al presionar entre teclas, el teléfono se sale del modo de ajuste de NIP. Deberá comenzar nuevamente en el Paso 1.

1. Presione **NIP** hasta que suene el teléfono y aparezca 00 en la ventana contadora de mensajes.
2. Presione **SALTAR** para ajustar el primer dígito del NIP hacia arriba o **REPETIR** para ajustarlo hacia abajo. Después presione **NIP**.
3. Presione **SALTAR** o **REPETIR** para ajustar el segundo dígito del NIP, presione NIP. El teléfono mostrará el nuevo NIP.

Para revisar si NIP en cualquier momento, presione **NIP**. El **NIP** aparecerá en la ventana contadora de mensajes, y el teléfono lo mostrará.

□ **Operación Remota**

Si se encuentra fuera de su casa u oficina, puede utilizar un teléfono de tonos o de pulso, con un marcador de tonos de bolsillo 8 (disponible en su tienda RadioShack) para ingresar su NIP y realizar cualquiera de los siguientes:

- Ajustar el teléfono para contestar o no llamadas
- Escuchar sus mensajes
- Grabar un nuevo mensaje de salida
- Borrar los mensajes
- Monitorear el cuarto donde se localice el teléfono.

Notas:

- Usted no puede operar remotamente el teléfono utilizando el auricular o cualquier teléfono de la misma línea.
- También puede operar la otra línea que está operando. Usted puede escuchar los mensajes grabados en la línea 2 realizando una llamada al número de la Línea 1.

UTILIZANDO EL AHORRADOR DE TARIFA

Si el **TIEMPO DEL TIMBRE** está ajustado a **T/S** (ahorrador de tarifa), (ver "Ajustando el Número de Timbres" en la Página 14), el teléfono contesta después de dos timbres si tiene nuevos mensajes (que no haya escuchado). Si no hay nuevos mensajes el teléfono contesta después de 4 timbres. Esto le da tiempo de colgar antes de que el teléfono conteste, para evitar cargos de larga distancia innecesarios.

UTILIZANDO COMANDOS REMOTOS

Siga los siguientes pasos para operar el teléfono desde una localidad remota.

Nota: Si espera más de 15 segundos al presionar cada tecla, el teléfono emitirá un sonido largo y colgará.

1. Marque su número telefónico y espere q que conteste el teléfono.

Si el teléfono no está programado para contestar llamadas, contestará después de 10 timbres y emitirá una serie de ruidos (bip).

2. Cuando comience el mensaje de salida (o el teléfono emita una serie de ruidos (bip), presione la tecla #, ingrese su NIP en un lapso de dos segundos.
3. Si el NIP es correcto el teléfono mencionará la hora y fecha y el número de mensajes nuevos y viejos- el teléfono ejecutará los mensajes nuevos y sonará cada dos segundos indicando que está listo para recibir comandos.

Notas:

- Si el teléfono no responde, intente ingresando nuevamente su NIP. Si ingresó un NIP incorrecto tres veces, el teléfono suena y se cuelga.
 - Cuando el teléfono está en operación remota, detiene todas las funciones de contestar, y la pantalla en la base muestra rC. El teléfono continúa contestando llamada cuando no está en operación remota si no lo ha desactivado.
 - La ejecución remota de mensajes de entrada está limitada a 4 minutos. Si tiene más mensajes después de 4 minutos, deberá presionar # 2 nuevamente para escuchar el resto de los mensajes.
 - Al utilizar la operación remota, únicamente podrá borrar el mensaje actual al ser escuchado. No puede borrar todos los mensajes almacenados de una sola vez.
4. Para utilizar un comando remoto, presione # y (dentro de un lapso de 2 segundos) el número de comando que desea.

Presione #, luego:	Para:
1	Repetir el mensaje actual
2	Ejecutar mensajes
3	Saltar el mensaje actual
4	Borrar el mensaje actual
5	Detener la ejecución, grabado y monitoreo del cuarto
6	Ajustar el teléfono para contestar o no llamadas
7	Grabar o parar de grabar un mensaje de salida nuevo
8	Ejecutar el mensaje de salida
9	Cambiar de línea (LÍNEA 1 o LÍNEA 2)
0	Monitorear el cuarto donde está el teléfono durante 15 segundos

□ **Localización de Fallas**

No esperamos que tenga ningún problema con su teléfono, pero si así fuera, las siguientes sugerencias pueden ser útiles.

Problema	Sugerencia
El teléfono no trabaja o trabaja inadecuadamente	Asegúrese de que el cable telefónico de la base y el adaptador ca estén conectados correctamente Asegúrese se que la batería del auricular esté cargada Regrese el auricular a la base por unos segundos para reestablecer el código de protección de acceso
El auricular dejo de trabajar o trabaja inadecuadamente durante una llamada	Mueva el auricular cerca de la base Levante la antena de la base a una posición vertical Asegúrese de que la batería del auricular esté cargada
Volumen bajo o ruidos inusuales	Alguien ha descolgado un teléfono de la misma línea. Cuelgue el otro teléfono
Ruido de Interferencia severo	Mantenga el auricular y la base lejos de computadoras, juguetes de control remoto, micrófonos, sistemas de alarma. Intercomunicadores, monitores de cuarto, luces fluorescentes, y aparatos eléctricos. Mueva a otro lugar o apague la fuente de interferencia Cuelgue y marque nuevamente
El teléfono no puede ser operado a una distancia útil de la base debido a que la señal se debilito se hace ruidosa (el rango del auricular ha disminuido)	Levante la antena a una posición vertical Asegúrese de que ninguna antena este tocando una superficie metálica Recargue las baterías
La batería no se carga	Revise los contactos en la base y el auricular. Si están sucios límpielos con una goma de lápiz. Asegúrese que el auricular esté bien colocado en la base Cambie las baterías (ver "Cambiando las baterías" en la Página 34).
El auricular no suena ni recibe señal de localización	Levante la antena a una posición vertical Ponga el auricular mas cerca de la base Mueva el auricular lejos de aparatos eléctricos Recargue las baterías
Tiene una llamada entrante y no recibe información de Identificación de Llamadas	Permita que el teléfono suene dos veces antes de contestar, ya sí obtenga información de identificación de llamadas Asegúrese de que el sistema esté correctamente conectado Llame a su compañía telefónica para asegurar que el servicio este activado
El TAD no contesta llamadas	Asegúrese que el TAD esté encendido Asegúrese que el adaptador AC esté conectado correctamente Revise todas las conexiones telefónicas
El TAD no graba los mensajes entrantes	EL TIEMPO DE GRABADO está ajustado a ANN (anuncio únicamente). Ajuste lo a 1 o 4 . Borre mensajes si la memoria está llena
E E parpadea	Falla del microprocesador, Desconecte el adaptador ca, espero 15 segundos y conéctelo nuevamente.

Si la base pierde corriente mientras que el auricular no está en ella, el código de protección de acceso puede cambiar. Reestablezca la corriente a la base, coloque nuevamente el auricular en la base y déjelo ahí durante algunos segundos.

Si aún tiene problemas, desconecte el teléfono. Si otros teléfonos funcionan adecuadamente en la misma línea, la falla es el teléfono o la instalación. Si no puede localizar la falla, lleve su teléfono a su tienda local RadioShack para recibir asistencia.

□ **Cuidado y Mantenimiento**

Su Teléfono Inalámbrico con Altavoz, con 2 Líneas, con 900 MHz de Espectro de Alcance aparato RadioShack es un ejemplo de diseño y fabricación superior. Las siguientes sugerencias le ayudarán al cuidado de su aparato para que lo pueda disfrutar durante años.



Mantenga el aparato seco. Si se llegara a mojar, séquelo de inmediato. Los líquidos contienen minerales que pueden corroer los circuitos electrónicos.



Utilice y almacene el aparato en ambientes normales de temperatura. Las temperaturas extremas pueden acortar la vida de aparatos electrónicos, dañar las baterías, deformar o derretir las partes plásticas.



Mantenga el aparato lejos del polvo, puede ocasionar desgaste prematuro de las partes.



Maneje el aparato cuidadosamente. Arrojarlo puede dañar los paneles de circuitos y ocasionar que el aparato trabaje incorrectamente.



Utilice únicamente baterías nuevas del tamaño y tipo recomendado. Las baterías pueden derramar químicos que dañen las partes electrónicas del aparato.



Limpie el aparato ocasionalmente con un trapo para conservarlo en buen estado. No utilice sustancias químicas, solventes para limpiar, o detergentes para limpiarlo.

Si modifica o intenta forzar los componentes del aparato puede causar su mal funcionamiento y puede invalidar la garantía y anular la autorización de la FCC para operarlo. Si su aparato no funciona como se supone, llévalo a su tienda RadioShack más cercana para asistencia. Si el problema afecta a las líneas telefónicas, la compañía telefónica puede pedirle que desconecte el aparato hasta que se haya resuelto el problema.

REEMPLAZANDO EL PAQUETE DE BATERÍAS

Si usted sigue las instrucciones en "Instalando y cargando el Paquete de Baterías" en la Página 10, el paquete de baterías deberá durar aproximadamente un año. Si el paquete de baterías no retiene una carga por más de dos horas después de una carga nocturna, cámbiela por una batería nueva de 3,6V, 600 mAh. Puede pedir la batería a través de su tienda RadioShack.

Siga los siguientes pasos para instalar el nuevo paquete de baterías, después cargue la batería durante aproximadamente 24 horas antes de utilizar el teléfono.

Nota: Para evitar perder los números almacenados en la memoria del auricular, instale y comience a cargar el nuevo paquete de baterías a más tardar un minuto después de haber quitado las baterías viejas.

1. Deslice la tapa del compartimiento de las baterías y levántela.
2. Retire el paquete viejo de baterías, inserte el paquete nuevo.
3. Coloque nuevamente la tapa.

Precauciones:

- Deberá utilizar un paquete de baterías del mismo tipo y tamaño.
- No exponga el paquete de las baterías al fuego, puede explotar.
- No abra o rompa el paquete de las baterías.
- Tenga cuidado de no causar un corto circuito en las baterías, evite que los contactos de la batería toquen objetos metálicos tales como anillos, brazaletes, o llaves. El paquete de las baterías se podría sobrecalentar y quemarse.

Importante: este teléfono puede utilizar pilas recargables de níquel-cadmio. Al terminar el tiempo de vida útil de la batería, ésta, deberá ser reciclada o desechada adecuadamente. Contacte a las autoridades correspondientes, encargadas de manejar desechos peligrosos o llame al 1-800-843-7422. opciones disponibles para desechar adecuadamente el material son: recolectores municipales, cajas especiales para estos desechos, las cuales puede conseguir en RadioShack, centros de reciclado, y programas especializados de retorno de mercancías.



LA FCC LE INFORMA

En el caso poco probable de que el aparato ocasione problemas en la línea telefónica, la compañía telefónica puede suspender temporalmente su servicio. Si esto sucede, la compañía le avisará anticipadamente. Si no le es posible notificarle anticipadamente, la compañía telefónica le avisará lo antes posible y hace de su conocimiento su derecho de reclamar ante la FCC.

De igual manera, la compañía telefónica puede realizar cambios a sus líneas, equipo, operaciones, o procedimientos que pudieran afectar la operación del aparato. La compañía telefónica le avisará de estos cambios anticipadamente, de tal manera, que usted pueda tomar las precauciones necesarias para prevenir la interrupción de su servicio telefónico.

Su teléfono puede causar interferencia de TV o radio aún cuando este operando adecuadamente. Para determinar si su teléfono está causando la interferencia, apague su teléfono. Si la interferencia se detiene, su teléfono está causando la interferencia.

Intente eliminar la interferencia mediante:

- Mover el aparato lejos del receptor.
- Conectar el aparato en un enchufe diferente al del receptor.
- Contacte su tienda RadioShack para recibir asistencia.

Si usted no puede eliminar la interferencia, la FCC le requerirá que deje de utilizar su teléfono.

Algunos teléfonos inalámbricos operan en frecuencias que pueden causar interferencia con las TVs y VCRs. Para minimizar o prevenir esta interferencia, la base del teléfono inalámbrico no deberá colocarse arriba o cerca de la TV o VCR.

ILUMINACIÓN.

Su aparato tiene circuitos integrados de protección para reducir el riesgo de daño por descargas de corriente en la línea telefónica y la toma de corriente. Estos circuitos de protección reúnen o superan los requerimientos de la FCC. Sin embargo, una descarga de un rayo, puede dañar su aparato.

El daño por caída de rayo no es común. Sin embargo, si usted vive en una zona de constantes tormentas eléctricas, le sugerimos que desconecte su aparato cuando se aproxime una tormenta, para reducir la posibilidad de daño.

Garantía Limitada de un Año

Este producto está garantizado por RadioShack contra defectos de fabricación en el material y mano de obra bajo uso normal, durante un (1) año a partir de la fecha de compra en tiendas RadioShack y distribuidores y franquicias autorizadas RadioShack. CON LA SIGUIENTE EXCEPCIÓN, RadioShack NO BRINDA GARANTÍA EXPRESA NO GARANTÍAS IMPLICADAS, INCLUYENDO LA DE COMERCIALIZACIÓN Y CONVENIENCIA PARA UN PROPÓSITO EN PARTICULAR, ES LIMITADA DURANTE EL TIEMPO DE VIGENCIA DE LAS GARANTÍAS ESCRITAS LIMITADAS AQUÍ CONTENIDAS. CON LA SIGUIENTE EXCEPCIÓN, RadioShack, NO TENDRÁ RESPONSABILIDAD U OBLIGACIÓN ALGUNA CON EL CLIENTE O CUALQUIER OTRA PERSONA O ENTIDAD CON RESPECTO A CUALQUIER OBLIGACIÓN, PÉRDIDA O DAÑO CAUSADO DIRECTA O INDIRECTAMENTE POR EL USO O DESEMPEÑO DEL PRODUCTO, O RESULTANTE DE CUALQUIER VIOLACIÓN A LA PRESENTE GARANTÍA, INCLUYENDO, PERO NO LIMITANDO A, CUALQUIER DAÑO QUE RESULTE DE INCONVENIENCIA, PERDIDA DE TIEMPO, DATOS, PROPIEDAD, INGRESO, O GANANCIA O CUALQUIER DAÑO INDIRECTO, ESPECIAL, INCIDENTAL O CONSECUENCIAL, AÚN SI SE HA NOTIFICADO A RadioShack, DE LA POSIBILIDAD DE TALES DAÑOS.

Algunos estados no permiten limitantes en la duración de una garantía o las exclusiones o limitantes de daños incidentales o consecuenciales, por lo que las limitantes arriba mencionadas pudieran no aplicar.

En caso de daño del producto durante el periodo de garantía, lleve el producto y el recibo de compra de RadioShack como prueba de fecha de compra a cualquier tienda RadioShack. RadioShack, en esta opción, a menos que la ley imponga lo contrario, (a) corregir el defecto reparando el producto sin cargo alguno (b) sustituir el producto por uno igual o de características similares (c) reembolsar el precio de compra. Todos los productos y partes reemplazadas, y productos en los que se realice un reembolso, son propiedad de RadioShack. Los productos nuevos o reacondicionados pueden ser utilizados, aplicando la garantía de servicio del producto. Las partes y productos reemplazados o reparados son garantizados por el resto de la duración de la garantía. Se le realizará un cargo por la reparación o sustitución del producto después de la expiración del periodo de garantía.

Esta garantía no cubre (a) daño o falla causado atribuible a causa fortuita, abuso, accidente, mal uso, uso anormal o impropio, no seguir las instrucciones, instalación o mantenimiento impropio, alteración, rayo o cualquier otra incidencia de exceso de voltaje o corriente; (b) cualquier reparación no realizada por un distribuidor o taller autorizado RadioShack; (c) consumibles tales como fusibles o baterías; (d) daño cosmético; (e) transportación, embarque, o costos de aseguramiento; ó (f) costos de retiro del producto, instalación, servicio de ajuste o reinstalación.

Esta garantía le otorga derechos legales específicos, usted puede tener derechos adicionales dependiendo del estado en que se localice.

RadioShack Relaciones con Consumidores, 200 Taylor Street, 6° Piso
Fort Worth, TX 76102

DAMOS SERVICIO A LO QUE VENDEMOS

12/99

RadioShack – Una División de
Tandy Corporation
Fort Worth, Texas 76102

43-682
04A00
Impreso en China